

InVision

Pogled **unutra.**
Pogled **unaprijed.**

Naše vrijednosti **na djelu**



STAVLJATI LJUDE NA PRVO MJESTO ČINITI PRAVU STVAR

RADITI SJAJAN POSAO, ZAJEDNO

PREUZIMATI STVAR U SVOJE RUKE I PODIGNUTI LJESTVICULJESTVICU

Stavljati ljude na prvo mjesto

- Dati prednost sigurnosti i voditi brigu jedni o drugima.
- Nuditi mogućnosti rasta i razvoja na svim nivoima
- Stvarati inkluzivno okruženje međusobnog poštovanja, empatije i osjećaja pripadnosti.
- Pokazati vjerodostojnost svojim riječima i dijelima.

Činiti pravu stvar

- Ponašati se pošteno i sa integritetom.
- Uvijek isporučiti rezultate na pravi način.
- Biti ponosni na naš rad.
- Govoriti uvijek istinu bile to dobre ili loše vijesti, otvoreno, iskreno i bez straha.

Raditi sjajan posao, zajedno

- Uključiti se bez hijerarhije.
- Suradivati kao tim.
- Suočiti se s izazovima sa osjećajem hitnosti te na agilan način.
- Raditi za dobrobit sviju radije nego bilo kojeg pojedinca među nama.

Preuzimati stvar u svoje ruke i podignuti ljestvicu

- Preuzimati odgovornost za dodanu vrijednost i činjenje razlike u okruženju.
- Izazivati status quo i pristranost kako bi učinili stvari boljima.
- Istraživati nove perspektive i biti otvoreni prema promjenama.
- Gajiti inovativna i kreativna rješenja za postizanje ciljeva.



Kad sam 2019. zakoračio u ulogu Glavnog operativnog direktora, bio sam odlučan ubrzati agilnost i proširiti mogućnosti i suradnju u cijeloj našoj tvrtki. Dugo i duboko sam razmišljao o lekcijama iz svojih prošlih iskustava, što je dobro funkcioniralo a gdje smo se mi imali prilike poboljšati.

Počeo sam dublje razmišljati o tome što nam je potrebno za dugoročni uspjeh. U početku sam se osjećao kao da se borim protiv težine povijesti, ali počeli smo dobivati na zamahu i sve više razmišljati o budućnosti u smislu modernizacije našeg poslovanja, izgradnje kritične infrastrukture i napretka naše kulture. Zahvaljujući vještinama i predanim naporima mnogih, ostvarujemo značajan napredak u oživljavanju tih sposobnosti.

Usput je pandemija COVID-19 dramatično promijenila globalni poslovni krajolik i način na koji djelujemo. Iako je 2020. bila vrlo teška godina, uspješno smo zajedno upravljali izazovima – uglavnom zato što je način na koji smo međusobno komunicirali i surađivali evoluirao na vrlo pozitivan način. Početkom 2021. pojavili su se značajni politički nemiri, koji su pridonijeli kaosu i stvorili široki sukob i podijeljenost – suprotno od onoga što smo proživljavali unutar L&P-a.

Kao globalna tvrtka dolazimo iz mnogih sredina, s različitim kulturama, etničkim pripadnostima i političkim sustavima. Uživao sam u interakciji sa suradnicima širom svijeta i stekao sam mnogo prijatelja tijekom svog boravka u L&P-u. Ono što je najvažnije nisu naše različite kulture ili politika, već način na koji radimo zajedno i odnosimo se jedni prema drugima. To nikada nije bilo vidljivije nego tijekom izazovnih posljednjih nekoliko godina.

Dakle, inspiriran karakteristikama i ponašanjima koje sam vidio u vama, našim zaposlenicima, napravio sam popis atributa koji su kolektivno važni L&P-u. Pročistili smo popis na četiri ukupne vrijednosti: **stavljati ljude na prvo mjesto, učiniti pravu stvar, raditi odličan posao zajedno, i preuzimati stvar u svoje ruke i podignuti ljestvicu.** To je skup zajedničkih vrijednosti koje nadilaze riječi, odražavajući radnje koje možemo poduzeti kako bismo pomogli i podržali jedni druge i učinili našu tvrtku još boljom.

Te su nam vrijednosti pomogle u snalaženju u mnogim nedavnim izazovima i preprekama te će nam pomoći da iskoristimo prilike u budućnosti. Vjerujem da će ostati temelj još mnogo godina.

Na kraju krajeva, **vi** ste ih inspirirali.

A vi ćete nam pomoći da ih nosimo naprijed dok mi živimo naše vrijednosti svaki dan. Zajedno ćemo osigurati ne samo uspjeh za L&P, već i ugodno i korisno radno mjesto za sve nas.

Hvala vam!

Mitch Dolloff
Predsjednik i Glavni izvršni direktor



Kako stavljamo ljude na prvo mjesto: Iz perspektive naših zaposlenika

U tvrtki Leggett i Platt stavljamo ljude na prvo mjesto. Upoznajite nekoliko naših nevjerojatnih zaposlenika koji dijele kako daju prednost sigurnosti i dobrobiti, grade odnose povezanosti i povjerenja te pomažu drugima da ostvare svoj puni potencijal.



Catrina Lewis

EOJT Trener 2
Proizvodi za krevete | Georgia, SAD

“Vođenje i pomaganje drugima moja je druga priroda i zato moji suradnici igraju veliku ulogu na mojoj poziciji i jedan su od mnogih razloga zašto uživam u svom poslu! Kad dam prednost sigurnosti, prvo što mi padne na pamet je da se pobrinem da moji suradnici i ja odemo na isti način na koji smo stigli. Kao Ekspertni poslovni trener (Expert On-the-Job Trainer, EOJT), osiguravam da ne treniram samo sigurno i ispravno, već ako moj tim vidi nešto što nije sigurno, kažemo nešto. Vrlo sam velik u komunikaciji sa svojim suradnicima i nastaviti ću nastojati postati učinkovitiji i sigurniji na radnom mjestu.”



David Paez

Analitičar poslovne inteligencije
Korporativni | Missouri, SAD

“Ponude mi je rast s praktičnom obukom s našim poslovnim partnerima i voditeljima infrastrukture. Naše vodstvo predano je pružanju mogućnosti razvoja, osiguravanju dovoljno vremena i podrške za pravilno izvršavanje naših zadataka i ciljeva. Duboko sam počašćen što sam dio Leggett i Platt-a.”



Jake Green

Voditelj strojarstva
Aerospace | Dunstable, Ujedinjeno Kraljevstvo

“Vjerujem da su autonomija i poštenje ključni u omogućavanju kulture povjerenja unutar mojih timova. Iskrene povratne informacije o performansama ključne su kako bi cijeli tim bio usklađen s ciljevima zadatka, što pojedincima omogućuje samostalan rad. Kako bih to podržao, osiguravam da su ispravne zadaće usklađene s pravim ljudima i da su smjernice i razvojne mogućnosti dostupne uz dvosmjernu komunikaciju koja se potiče u svim područjima.”



Denver Davidson

Koordinator za okoliš, zdravlje i sigurnost
Proizvodi za krevete | Georgia, SAD

“Kada vam je stalo do vaših zaposlenika, sigurnost je prirodno na prvom mjestu. Moj tim i ja svakoj situaciji pristupamo imajući na umu sigurnost. Kako bi imali sigurno okruženje, svi moraju raditi zajedno. Komunikacija ima itekako veze s tim. Kad vidim da netko radi nešto što nije sigurno, komuniciram sigurniji način za dovršetak istog zadatka. Ljudi često požele promjenu čim saznaju da postoji sigurniji način.”



Mike Nelson

Direktor nekretnina i objekata
Korporativni | Missouri, SAD

“L&P je uvijek nudio mogućnosti rasta i razvoja i cijenim što mogu biti u odborima, vijećima i podržati filantropske napore unutar tvrtke. Sudjelujem u nacionalnoj organizaciji stručnjaka za korporativne nekretnine, vršnjaka i konkurenata. To mi omogućuje usporedbu i razmatranje najboljih praksi u klasi, praćenje tržišne dinamike i razumijevanje novih trendova i mjernih podataka koji mjere uspjeh u cijelom našem portfelju nekretnina. Mogućnosti poput ove osiguravaju da će se L&P nastaviti razvijati i poboljšavati u upravljanju našim nekretninama. Protekle godine pokazale su kontinuiranu i poboljšanu podršku naše tvrtke zaposlenicima, našu dobrobit i stalne razvojne mogućnosti. Uzbuđen sam zbog onoga što budućnost nosi.”



Kristy Robbins

Koordinator ljudskih resursa
Proizvodi za krevete | Georgia, SAD

“Radim u ljudskim resursima, a naš glavni prioritet su naši ljudi. Fokusiramo se na naše zaposlenike i njihove potrebe, osiguravajući da se naši ljudi osjećaju ugodno i samouvjereni u i vjeruju u nas i u tvrtku. Uvijek im nastojimo pružiti najbolje iskustvo—od ulaska kao novozaposlenog do svakodnevnog dolaska na posao i saznanja da netko čuva leđa. Trudimo se otići na proizvodni podij i upoznati zaposlenike u svakoj tvornici. Također pokušavam ići iznad i dalje kada zaposlenici trebaju pomoć s beneficijama, odgovaranje na pitanja ili samo trebamo nekoga tko će slušati. Kao HR tim, dosljedno rastemo kako bismo se poboljšali, tako da naši zaposlenici uvijek znaju da nam je stalo.”



Joseane Paiva

Analitičar ljudskih resursa
Proizvodi za krevete | Brazil

“Radio sam u L&P-u 16 godina u ljudskim resursima, zajedno s kolegom Cláudiojem Nascimento, koji je odgovoran za okoliš, zdravlje i sigurnost. Za nas je zadovoljstvo raditi u tvrtki koja ljudski faktor stavlja u središte svoje strategije te koja nam kontinuirano nudi dobre uvjete rada. L&P je vrlo aktivan u zajednici, bilo donacijom ili poticanjem zaposlenika na sudjelovanje u volontiranju, posebno kada je riječ o zdravlju.

Irmandade Santa Casa Misericórdia de Camanduaca je neprofitna filantropska organizacija koja pomaže stanovništvu s niskim prihodima od strane Jedinstvenog Zdravstvenog Sustava (Sistema Único de Saúde) koji regulira vlada. Bolnica se održava donacijama, a doprinosimo u specifična vremena potrebe. Motivirani smo spoznajom da se brinemo za dobrobit naše zajednice.”



Danny Greenslade

Voditelj operacija
Aerospace | Wiltshire, Ujedinjeno Kraljevstvo

“Moj tim zna da su moja vrata uvijek otvorena za sve o čemu bi željeli razgovarati - poslovno ili osobno - i slušam prije nego što dam svoje mišljenje kako bih u potpunosti razumio situaciju. Potičem sve one sa kojima radim da se osjećaju osnaženo u svojim ulogama vjerujući im da donose vlastite odluke. Također osiguravam da znaju da su savjeti i podrška dostupni ako sami nisu sigurni u nešto. Nalazeći vremena za svoje kolege, nadam se da će osjetiti povjerenje dok radimo zajedno kao jedan tim kako bismo bili najbolja tvrtka koja možemo biti.”



Jalisa Coleman

Računovođa osoblja
Hanes | Sjeverna Karolina, U.S.

“Hanes ima nekoliko politika i postupaka kako bi osigurao da naše radno okruženje bude sigurno, pošteno i uključivo za svakog zaposlenika. Naši menadžerski i voditeljski timovi daju prednost informiranju zaposlenika kroz različite mjere komunikacije, tako da su svi “u tijeku.” Snažno potičemo sve zaposlenike da dijele ideje ili brige u skladu s politikom otvorenih vrata, pružajući svima jednaku priliku da imaju glas i rastu s tvrtkom. Osobno osjećam pripadnost zbog svojih veza s nekoliko zaposlenika, što mi je pomoglo da rastem kao pojedinac i u svojoj ulozi u tvrtki. Osjećam se cijenjeno i zahvalan sam na prilikama koje imam s Hanesom - osjećam da smo doista radna obitelj.”



Russ Dunton

Direktor operacija, središnja i zapadna obala
Namještaj za dom | Indiana, SAD

“Mislim da pokazujemo povjerenje dajući čelnicima našeg tima mogućnost postizanja zajedničkih ciljeva na vlastite načine. Zapošljavamo ljude koji mogu donositi dobre odluke, predvidjeti što treba učiniti i to i ostvariti.

Usredotočujem se na partnerstvo sa svojim timom i pomažem im da ispune ciljeve naše operacije. Jednom kada pokažu da imaju vještine samostalnog letenja u svojim područjima stručnosti, prelazim na više pomoćnika i uklanjanje prepreka pred njima. Nastojim imati na umu da svaka osoba ima različite snage i slabosti, pa je moj zadatak mentorirati, poticati i usmjeravati njihov razvoj. Shvaćam da put kojim idu ne mora biti onaj kojim sam možda krenuo.”

Pacoma Hydraulic Technology: Nedostajuća karika za L&P Hydraulics

U 2017. godini imali smo ideju: Povećati našu prisutnost u projektiranim industrijskim komponentama ulaskom na tržište hidrauličnih cilindara. U 2018 godini napravili smo prvi korak poželjevši dobrodošlicu Precision Hydraulic Cylinders (PHC) u tim Leggett & Platt.

Sada smo 2022. godine napravili još jedan korak kupnjom Pacoma Hydraulic Technologies. Dvije tvrtke zajedno čine Leggett & Platt Hydraulics Group, kao dio našeg segmenta specijaliziranih proizvoda.

Utvrđeni uspjeh

Godine 1952. prva tvornica u Eschwege u Njemačkoj počela je opskrbljivati hidrauličke komponente za Massey-Ferguson, proizvođača poljoprivrednih strojeva. Tek 1987. godine Pacoma je službeno dobila ime koje znamo do danas.

Hidraulični cilindri tvrtke Pacoma koriste se primarno u primjenama vozila izvan ceste, u građevinskoj industriji, uključujući utovarivače na kotačima, krute i zglobne kiperne te buldožere.

S lokacijama u Njemačkoj, Kini i SAD-u, Pacoma igra glavnu ulogu u globalnoj opskrbi, dizajnu i inženjeringu hidrauličnih cilindara.

"Pacoma upravlja visoko učinkovitim vrijednosnim lancem koji opslužuje mnoge globalne kupce", kaže David Brown, predsjednik L&P Hydraulics. "Jedna od najimpresivnijih stvari kod tvrtke Pacoma je razina povjerenja koju su stekli kod svojih kupaca zbog svojih troškovno konkurentnih dizajna, kvalitete gotovo nula-defekta i visoko automatiziranog proizvodnog procesa. Njihove mogućnosti i kvaliteta čine ih zaista sjajnim u L&P-u i uzbuđeni smo što ćemo vidjeti što možemo postići zajedno."

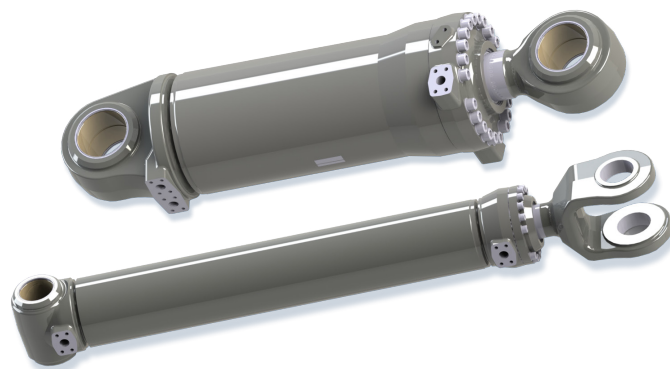

Na slici su nagibni cilindar (gore) i podizni cilindar (dolje) proizvedeni za Volvo.

Snaga za budućnost

Pacoma i PHC imali su uspjeha na svojim tržištima, a ovo novo partnerstvo sa L&P-om omogućiti će objema tvrtkama da surađuju kako bi proširile svoje mogućnosti, tržišta proizvoda, bazu kupaca i ostavili geografski otisak.

"Sretni smo i uzbuđuje nas mogućnost doprinosa širenju hidrauličke poslovne jedinice L&P-a sa širim asortimanom proizvoda i bazom kupaca", kaže Doug Rohn, predsjednik Pacome, "Donosimo dodatnu globalnu prisutnost i mogućnosti s našim njemačkim i kineskim proizvodnim pogonima, a u kombinaciji s postojećim mogućnostima PHC-a, Uvjeren sam da ćemo oboje iskoristiti svoje snage da razvijemo naše poslovanje."

Ambicija tvrtke Pacoma da inovira još je jedna ključna vrijednost koja odgovara energiji u L&P-u i pomogla je učvrstiti odluku o partnerstvu s njima. S tehnologijama senzora koje se brzo razvijaju, već imaju senzor u ranoj fazi, zaštićen patentima u razvoju koji će nam omogućiti sudjelovanje u trendu autonomije vozila - uzbuđljivu priliku da doprinesemo novoj, dinamičnoj industriji.



Jači zajedno

Dovođenje tvrtke Pacoma u grupaciju pravi je primjer zajedničkog rada. Mnogi su zaposlenici s različitih funkcija pomogli su omogućiti ovo partnerstvo, uključujući timove iz pravnog sektora, iz sektora korporativnog razvoja, financijskog sektora i drugih. David kaže: "Bio je to proces intenzivne suradnje za razumijevanje proizvoda, kupaca i tržišta tvrtke Pacoma kako bi se utvrdilo kako se uklapaju u našu strategiju u L&P-u - što je u konačnici dovelo do dogovora da je Pacoma bila sjajno strateški fit."

I ne samo da se Pacoma odlično strateški uklapa - oni se također vrlo dobro uklapaju i iz kulturne perspektive, David, ukazujući na našu snažnu usklađenost vrijednosti između tvrtki L&P i Pacome.

Doug se slaže i dodaje: "Bilo mi je jasno kad sam prvi put upoznao menadžerski tim u L&P-u i naučio o njihovom poslovanju, kulturi i snagama - PHC i Pacoma mogu zajedno učiniti velike stvari. Drago nam je što imamo tako snažno poravnanje na toliko razina."

Stefan, generalni direktor Pacome - Njemačka, se nadovezuje na njihov entuzijizam: "Pacoma tim je zadovoljan što je dio L&P-ovog plana rasta i sretan što je igrač u ovoj strategiji. Radujemo se budućim projektima, težeći prema zadovoljstvu kupaca i tome da smo dio profitabilnog rasta sa L&P Hidraulikom."

Dobrodošli u L&P-ovu obitelj, Pacoma!

Raznolikost dobavljača u L&P-u: Inovacije kroz uključivanje

Vjerujemo u preuzimanje vlasništva i podizanje ljestvice. Naša predanost raznolikosti dobavljača jedan je od načina na koji živimo ovu vrijednost u L&P-u. Kada stvaramo partnerstva s različitim dobavljačima, poboljšavamo inovacije i gradimo cijenjene odnose unutar našeg lanca opskrbe.

"Raznolikost dobavljača je ono što nam pomaže da postanemo bolji partneri u našim zajednicama", pojašnjava Marcus Olsen, potpredsjednik Global Procurement Services. "Pomaže nam pronaći vrijednost kroz različita partnerstva i održati inovativnu bazu opskrbe kojom se upravlja rizicima i koja je orijentirana na troškove."

Raznolikost dobavljača i lanac opskrbe

Lanac opskrbe je skup procesa potrebnih za pretvaranje sirovina u upotrebljivu robu za potrošnju. Ovaj proces uključuje sve materijale, dobavljače i prijevoznike potrebne za dovođenje te robe u naše podružnice, a zatim isporuku gotovog proizvoda našim kupcima.

Raznolikost dobavljača znači da kupujemo našu robu i usluge od tvrtki koje su u najmanje 51% vlasništvu i kojima upravljaju tradicionalno nedovoljno zastupljene skupine, uključujući manjine, žene, veterane, osobe s invaliditetom, mala poduzeća i LGBTQ +. Inkluzivniji program raznolikosti dobavljača proširuje skupinu potencijalnih dobavljača i promiče konkurenciju u bazi opskrbe, što može poboljšati kvalitetu proizvoda i smanjiti troškove.



Naš pristup

Od 2015. godine L&P prati podatke o potrošnji raznolikosti - iznos dolara potrošen s dobavljačima u različitim vlasništvu - kako bi pratio gdje možemo proširiti svoj doseg. Osim toga, nedavno smo osnovali Vijeće za raznolikost dobavljača, koje se sastoji od zaposlenika koji predstavljaju različite dijelove poslovanja, kako bismo pomogli u poticanju profesionalne kulture raznolikog angažmana dobavljača i inkluzivnosti dobavljača.

"Naš je cilj razviti kupovnu organizaciju u kojoj se potiče i cijeni raznolik angažman unutar našeg lanca opskrbe", kaže Caroline Boeskool, viša direktorica trgovinskih operacija. Vijeće za raznolikost dobavljača bavi se mnogim važnim ciljevima, uključujući:

- Razvoj sustavnog pristupa njegovanju mogućnosti za razne dobavljače.
- Povećanje angažmana i raznolikosti među L&P-ovom opskrbnom bazom.
- Usklađivanje naših mjernih podataka kako bi odražavali L&P-ovu strategiju zaštite okoliša, društvene odgovornosti i upravljanja (environmental, social, governance, ESG) kao i vrijednosti tvrtke.

Vijeće se sastoji od tri pododбора usmjerena na zadatke, koji su "radni dijelovi" programa. Oni pružaju povezanost između naših poslovnih jedinica i korporativnih timova i usredotočuju se na određene elemente raznolikosti dobavljača, uključujući razvoj procesa, programe dobavljača te obuku i komunikaciju.

"Posao koji radimo pomoći će ugrađivanju raznolikosti dobavljača u naše svakodnevne procese i sustave nabave", kaže Denis McAuliffe, potpredsjednik odjela za nabavu za L&P Automotive i voditelj pododбора za razvoj procesa. "Ti će procesi uspostaviti temelje na kojima se naš program raznolikosti dobavljača može nadograđivati i podržavati njegovu krajnju održivost."

Pogled u budućnost

Dok gledamo prema budućem uspjehu L&P-a, vjerujemo da će izgradnja razvijenog programa raznolikosti dobavljača koristiti našem poslovanju na brojne načine. Može promicati konkurenciju u našoj bazi opskrbe, poboljšati kvalitetu proizvoda, smanjiti troškove i poboljšati cjelokupnu marku L&P-a. Partnerstvom s različitim dobavljačima imamo neograničen potencijal za rješavanje nekih od naših najvećih izazova, istraživanje novih perspektiva i razvoj još boljih rješenja.

"Raznolikost dobavljača način je da korporacije produktivno surađuju s povijesno nedovoljno razvijenim zajednicama", kaže Marcus. "U L&P-u će nam pomoći da potpunije surađujemo s našim zajednicama podržavajući četvrti u kojima poslujemo. Kada se to dobro učini, ovaj angažman možemo postići svježim idejama i različitim perspektivama koje će biti nevjerojatno vrijedne u budućnosti."

L&P vraća:

Briga jedni za druge i naše zajednice

Od 2001. godine L&P je donirao više od deset milijuna dolara našim zajednicama i podržao više od 350 organizacija. S temeljnom vrijednošću stavljanja ljudi na prvo mjesto, prioritet nam je davanje s tri glavna cilja: nadahnuće naše budućnosti, podizanje naših zajednica i pomaganje onima u krizi.

Naši ciljevi davanja potiču našu predanost da budemo dobar susjed zajednice. Prema Amy DeArmond, direktorici vladinih poslova: "Surađujemo s našim zaposlenicima unutar naših zajednica kako bismo izgradili putove prema svjetlijoj budućnosti za sve davanjem prioriteta obrazovanju i spremnosti na karijeru, pomaganjem onima koji se suočavaju s financijskim poteškoćama, pružanjem pomoći u katastrofama i zaštitom najugroženijih među nama."

Kao primjer, L&P je dugogodišnji partner mreže United Way. U 2021. zaposlenici su prikupili gotovo 90,000 USD za financiranje stotina organizacija putem lokalnih agencija United Way - dar koji je pomnožen s korporativnom donacijom od 190,000 USD organizacijama United Way širom svijeta.

"Ponosni smo na naše dobrotvorne partnere i naš L&P tim na njihovim naporima da podrže zajednice u kojima živimo i radimo", kaže Ashly Farmer, pravna pomoćnica / koordinatorica naplate. "Svakodnevno me podsjećaju na naš značajan utjecaj na ove organizacije i zahvalan sam što L&P cijeni ovu podršku."

Priče o velikodušnosti

Vraćanje u vrijeme potrebe

U srpnju su poplave bez presedana poharale istočni Kentucky u SAD-u i pogodile članove tima u Winchester Springu. Sredstva američkog programa We Rise koji financiraju zaposlenici i koji pomaže u zadovoljavanju hitnih potreba L&P obitelji nakon prirodnih katastrofa, pomogla su trinaest obitelji da se oporave od gubitka, uključujući Joshua Shepherd i Jeffrey Reed.

Joshua je izgubio oba vozila u poplavnim vodama te je pretrpio i štetu na svom domu. Jeffrey i njegova obitelj morali su se evakuirati na viši teren, a spasila ih je posada broda. Ostali su bez svega.

Kroz velikodušnost naših zaposlenika i We Rise, Joshua i Jeffrey dobili su sredstva za pomoć u njihovom oporavku. "Neki predmeti, poput slika, nikada se neće moći zamijeniti, ali dani novac pomogao je mojoj obitelji da pokuša vratiti normalan život," kaže Jeffrey.

"Ponosan sam što radim za tvrtku koja nas cijeni kao zaposlenike i ovdje je u našem trenutku potrebe", kaže Joshua. "Dobar je osjećaj znati da su kolege zaposlenici ovdje da doniraju i volontiraju svoje vrijeme kako bi pomogli našim L&P obiteljima."



Jeffrey Reed

Joshua Shepherd

Stvaranje razlike u Ennis Springu

Melissa McAskill, voditeljica ljudskih resursa u Ennis Spring, Ennis u Teksasu, cijeni brigu za druge jer se i sama nekada oslanjala na velikodušnost stranaca.

"Kao mlada djevojku, odrasla sam s dvoje braće i sestara uz samohranu majku. Moja mama je dala sve od sebe, ali odrasli smo siromašni." Kasnije u životu, Melissina zajednica priskočila je u pomoć njezinoj obitelji, što je motiviralo njezinu želju da vrati. "Ljudima u našoj zajednici potrebna je pomoć, stoga želim osigurati da naše lokalne dobrotvorne organizacije dobiju pomoć kako bi pomogle potrebitima. To je moj način da ga platim unaprijed."

Dok Melissa vodi mnoge napore da vrati, ponizno pripisuje zasluge svom timu u Ennis Springu. "Svi naši zaposlenici odlični su u volontiranju i davanju svog novca i vremena." Tim iz Ennisa, organizirao je pogone s hranom, skupljao deke i kapute za potrebite te ugostio čišćenje dvorišta za starije i veterane. Također su se udružili s lokalnom organizacijom Across koja pruža besplatno, privremeno stanovanje za one u krizi.

Nedavno je tim donirao šesnaest obnovljenih bicikala Klubu dječaka i djevojčica iz Ennisa. "Čvrsto vjerujem da je svima potrebna podrška - bilo financijska, mentalna ili emocionalna - u nekom trenutku života", zaključuje Melissa. "Sada sam u poziciji da mogu promijeniti tuđe živote i to ću činiti što je duže moguće."



Melissa McAskill