

InVision

Ein Blick **nach innen.**
Ein Blick **nach vorne.**

Wir handeln mit unseren
Werten **im Blick**



MITARBEITENDE AN DIE ERSTE STELLE SETZEN DAS RICHTIGE TUN
GEMEINSAM GROSSARTIGE ARBEIT LEISTEN
VERANTWORTUNG ÜBERNEHMEN UND NEUE MASSSTÄBE SETZEN

Mitarbeitende an die erste Stelle setzen

- Sicherheit priorisieren und aufeinander achten
- Wachstums- und Entwicklungschancen auf allen Ebenen bieten
- Eine inklusive Umgebung, die von gegenseitigem Respekt, Empathie und Zugehörigkeitsgefühl geprägt ist, schaffen
- Unsere Vertrauenswürdigkeit in Wort und Tat unter Beweis stellen

Das Richtige tun

- Mit Ehrlichkeit und Integrität handeln
- Ergebnisse immer auf die richtige Weise liefern
- Stolz sein auf unsere Arbeit
- Die Wahrheit sagen: ganz gleich, ob es gute oder schlechte Nachrichten sind – wir überbringen sie offen, ehrlich und ohne Angst

Gemeinsam großartige Arbeit leisten

- Uns ohne Berücksichtigung von Hierarchie engagieren
- Im Team zusammenarbeiten
- Herausforderungen mit einem Bewusstsein für Dringlichkeit und in agiler Weise angehen
- Zum Wohl von uns allen, nicht zum Wohl des Einzelnen arbeiten

Verantwortung übernehmen und neue Maßstäbe setzen

- Zu unserer Verantwortung stehen, Mehrwert zu schaffen und etwas zu bewirken
- Den Status quo und Vorurteile in Frage stellen, um Verbesserungen zu erzielen
- Neue Perspektiven erforschen und Veränderungen begrüßen
- Innovative und kreative Lösungen fördern, um Wirkung zu erzielen



Als ich 2019 die Stellung des COO übernahm war ich entschlossen, Agilität zu fördern und Leistungsvermögen sowie Zusammenarbeit unternehmensweit auszubauen. Ich dachte lange und gründlich über meine Erfahrungen in der Vergangenheit nach. Was hatte gut funktioniert, und in welchen Bereichen konnten wir uns verbessern?

Ich begann vertieft darüber nachzudenken, wie sich langfristiger Erfolg einstellen könnte. Zunächst hatte ich das Gefühl, dass ich die Last der Geschichte bekämpfte, aber wir sind jetzt vorangekommen und denken mehr über die Zukunft, d. h. die Modernisierung unserer Geschäftsbereiche, den Aufbau kritischer Infrastruktur und die Förderung unserer Kultur, nach. Dank der Fähigkeiten und zielgerichteten Bemühungen vieler Mitarbeiter machen wir erhebliche Fortschritte bei der Erhöhung unserer Leistungsfähigkeit.

In dieser Zeit veränderte die COVID-19-Pandemie die globale Szenerie und die Art unserer Betriebstätigkeit dramatisch. Obwohl 2020 ein sehr hartes Jahr war, meisterten wir die Schwierigkeiten gemeinsam – vor allem, weil die Art, wie wir zusammenarbeiteten und einander begegneten, sich sehr positiv entwickelte. Anfang 2021 kam es zu erheblichen politischen Unruhen, was das Chaos intensivierte und breitgestreute Konflikte sowie Polarisierungen auslöste – das Gegenteil von dem, was wir bei L&P erlebten.

Als globales Unternehmen haben wir Mitarbeiter unterschiedlicher kultureller und ethnischer Herkunft aus Ländern mit verschiedenen politischen Systemen. Ich freue mich, dass ich mit Kollegen in aller Welt zusammenarbeiten kann, und habe in meiner Zeit bei L&P viele Freunde gewonnen. Es geht nicht um unsere verschiedenen Kulturen und politischen Ausrichtungen, sondern darum, wie wir zusammenarbeiten und einander behandeln. Nie war das so offensichtlich wie angesichts der Herausforderungen in den letzten Jahren.

Daher erstellte ich, inspiriert vom Charakter und vom Verhalten, das ich in Ihnen, unseren Mitarbeitern, sah, eine Liste von Eigenschaften, die für L&P wichtig sind. Ausgehend von der Liste arbeiteten wir vier insgesamt geltende Werte heraus: **Mitarbeitende an die erste Stelle setzen**, **das Richtige tun**, **gemeinsam großartige Arbeit leisten** und **Verantwortung übernehmen und neue Maßstäbe setzen**. Es handelt sich um eine Reihe gemeinsamer Werte, die ein großes Stück über Worte hinausgehen und Handlungen bezeichnen, durch die wir einander helfen und einander unterstützen und unser Unternehmen noch besser machen können.

Diese Werte helfen uns, die vielen Herausforderungen und Hindernisse der jüngsten Zeit zu bewältigen und in der Zukunft Gelegenheiten zu ergreifen. Ich bin der Ansicht, dass sie viele Jahre lang grundlegend bleiben werden.

Schließlich sind **Sie** die Inspiration dafür.

Wir tragen diese Werte weiter, denn wir wenden sie jeden Tag an. Zusammen sichern wir nicht nur den Erfolg von L&P, sondern haben auch alle einen schönen und produktiven Arbeitsplatz.

Vielen Dank!

Mitch Dolloff
President & CEO



Wie wir Mitarbeitende an die erste Stelle setzen:

Aus deren Sicht

Bei Leggett & Platt setzen wir Mitarbeitende an erste Stelle. Im Folgenden erzählen einige unserer großartigen Mitarbeiter, wie sie Sicherheit und Wohlergehen priorisieren, Beziehungen durch Verbundenheit und Vertrauen aufbauen und anderen dabei helfen, ihr volles Potenzial zu entfalten.



Catrina Lewis
EOJT Trainer 2
Bettwaren | Georgia, USA

„Andere führen und sie unterstützen entspricht meinem Naturell, und deswegen spielen meine Mitarbeiter eine große Rolle für meine Stellung und sind einer der Gründe, warum mir meine Arbeit Spaß macht! Wenn ich Sicherheit priorisiere, dann denke ich zuerst daran, sicherzustellen, dass meine Mitarbeiter und ich auf dem gleichen Weg kommen und gehen. Als Expert-On-The-Job-Trainer (EOJT) stelle ich sicher, dass nicht nur meine Schulung sicher und korrekt verläuft, sondern dass mein Team, wenn es etwas sieht, das unsicher ist, darauf hinweist. Ich kommuniziere sehr umfassend mit meinen Mitarbeitern und werde weiterhin danach streben, am Arbeitsplatz noch effizienter und sicherheitsbewusster zu werden.“



Denver Davidson
Environmental, Health, & Safety Coordinator
Bettwaren | Georgia, USA

„Wenn man sich um seine Mitarbeiter sorgt, kommt Sicherheit natürlich zuerst. Mein Team und ich behalten bei der Lösung jeder Situation die Sicherheit im Auge. Um eine sichere Umgebung zu haben, müssen alle zusammenarbeiten. Dafür ist Kommunikation sehr wichtig. Wenn ich sehe, dass jemand etwas tut, das nicht sicher ist, erkläre ich ihm eine sichere Methode für die Ausführung der seiner Aufgabe. Die Mitarbeiter sind häufig an Änderungen sehr interessiert, wenn sie wissen, dass es eine sichere Methode gibt.“



Mike Nelson
Director of Real Estate & Facilities
Hauptverwaltung | Missouri, USA

„L&P bietet immer Wachstums- und Entwicklungschancen, und ich bin froh, dass ich in Ausschüssen und anderen Gremien tätig sein und die philanthropischen Bemühungen bei L&P unterstützen kann.“

Ich bin Mitglied in einer nationalen Organisation für Makler für Gewerbeimmobilien, gleichartige Unternehmen und Wettbewerber. Dadurch kann ich beste Vorgehensweisen vergleichen und berücksichtigen, die Marktdynamik im Auge behalten sowie Kenntnisse über neue Trends und Messmethoden erwerben und den Erfolg unseres Immobilienportfolios messen. Diese Gelegenheiten gewährleisten, dass L&P sich weiter entwickelt und sich die Verwaltung unserer Immobilien verbessert. Die vergangenen Jahre haben die kontinuierliche und verstärkte Unterstützung des Unternehmens für die Mitarbeiter, ihr Wohlbefinden und laufenden Entwicklungschancen gezeigt. Ich bin gespannt auf unsere Zukunft.“



David Paez
Business Intelligence Analyst
Hauptverwaltung | Missouri, USA

„Mir wurde Wachstum durch praktische Schulung bei unseren Geschäftspartnern und Infrastrukturvermittlern angeboten. Unsere Geschäftsführung engagiert sich in der Bereitstellung von Entwicklungsmöglichkeiten und stellt sicher, dass wir viel Zeit und Unterstützung haben, um unsere Aufgaben und Ziele angemessen zu verfolgen. Ich fühle mich sehr geehrt, Teil von Leggett & Platt zu sein.“



Jake Green
Head of Engineering
Aerospace | Dunstable, Vereinigtes Königreich

„Ich bin der Meinung, dass Autonomie und Ehrlichkeit für das Entstehen einer Kultur des Vertrauens in meinen Teams zentral sind. Ehrliches Leistungsfeedback ist entscheidend, damit das gesamte Team sich an Aufgabenzielen orientiert, so dass einzelne Mitarbeiter unabhängig arbeiten können. Zur Unterstützung dieser Methode vergewissere ich mich, dass die richtigen Mitarbeiter die richtigen Aufgaben zugewiesen bekommen und dass Anleitungen sowie Entwicklungsmöglichkeiten zur Verfügung stehen, wobei in allen Bereichen wechselseitige Kommunikation das Ziel sein muss.“



Kristy Robbins
Human Resources Coordinator
Bettwaren | Georgia, USA

„Ich arbeite in Human Resources, und unsere erste Priorität sind unsere Mitarbeiter. Wir konzentrieren uns auf unsere Mitarbeiter und ihre Bedürfnisse, so dass unsere Leute sich wohl fühlen und Vertrauen in uns und das Unternehmen haben. Wir versuchen immer, dass sie eine besonders gute Erfahrung bekommen – von der Einführung als neu Eingestellter bis zum täglichen Gang zur Arbeit; sie wissen immer, dass jemand sie unterstützt. Wir bemühen uns nach besten Kräften, in den Betrieb zu gehen und die Mitarbeiter in jedem Werk kennenzulernen. Wir versuchen auch unser Möglichstes, wenn Mitarbeiter Hilfe bei Leistungen brauchen, Fragen beantwortet haben müssen oder einfach nur jemanden brauchen, der ihnen zuhört. Als HR Team streben wir fortlaufend Verbesserungen an, so dass unsere Mitarbeiter immer wissen, dass wir sie sehr schätzen.“



Joseane Paiva
Human Resources Analyst
Bettwaren | Brasilien

„Ich arbeite seit sechzehn Jahren zusammen mit meinem Kollegen, Cláudio Nascimento, der für Umwelt, Gesundheit und Sicherheit verantwortlich ist, im Bereich Human Resources bei L&P. Für uns ist es befriedigend, bei einem Unternehmen tätig zu sein, das den Menschen in den Mittelpunkt seiner Strategie stellt und uns fortlaufend gute Arbeitsbedingungen bietet. L&P ist sehr aktiv im kommunalen Bereich, wo das Unternehmen spendet oder Mitarbeiter auffordert, an Freiwilligenarbeit teilzunehmen, insbesondere wenn die Gesundheit betroffen ist.“

Irmandade Santa Casa Misericórdia de Camanducaia ist eine gemeinnützige Wohlfahrtsorganisation, die Geringverdiener durch das vom Staat regulierte Sistema Único de Saúde (Einheitliches Gesundheitssystem) unterstützt. Das Krankenhaus wird durch Spenden instandgehalten, und wenn Hilfe erforderlich ist, spenden wir. Wir sind motiviert durch das Wissen, dass wir für das Wohlergehen unseres Standorts sorgen.“



Danny Greenslade
Operations Manager
Aerospace | Wiltshire, Großbritannien

„Die Mitglieder meines Teams wissen, dass meine Tür Ihnen immer offensteht, wenn sie ein Gespräch über berufliche oder persönliche Angelegenheiten suchen, und bevor ich Ihnen meine Ansichten darlege, höre ich zu, so dass ich die Situation genau verstehe. Ich ermutige alle meine Kollegen und Kolleginnen zur Selbstständigkeit, denn ich vertraue darauf, dass sie die richtigen Entscheidungen treffen. Ich vergewissere mich aber auch, dass sie wissen, dass ihnen Rat und Unterstützung zur Verfügung steht, wenn sie unsicher sind. Dadurch, dass ich mir Zeit für meine Kollegen und Kolleginnen nehme, hoffe ich, dass sie sich als ein Team fühlen, das mit dem Ziel zusammenarbeitet, uns zum bestmöglichen Unternehmen zu machen.“



Jalisa Coleman
Staff Accountant
Hanes | North Carolina, USA

„Hanes verfügt über mehrere Richtlinien und Verfahren, die sicherstellen, dass unsere Arbeitsumgebung für alle Mitarbeitenden sicher, fair und inklusiv ist. Unsere Management- und Führungsteams sehen es als ihre oberste Aufgabe, die Mitarbeitenden durch verschiedene Kommunikationsmaßnahmen auf dem neuesten Stand zu halten, so dass alle gleichermaßen Bescheid wissen. Wir fordern alle Mitarbeitenden durch eine Politik der offenen Tür nachdrücklich dazu auf, uns ihre Ideen und Bedenken mitzuteilen, so dass alle die gleiche Chance haben, in der Organisation gehört zu werden und sich zu entwickeln. Ich persönlich fühle mich im Unternehmen aufgrund meiner Verbindungen zu mehreren Mitarbeitenden wohl, die mich bei meiner Entwicklung als Mensch und in meiner Rolle im Unternehmen unterstützt haben. Ich fühle mich geschätzt und dankbar für die Chancen, die mir bei Hanes geboten werden – ich habe das Gefühl, dass wir wirklich als Familie zusammenarbeiten.“



Russ Dunton
Director of Operations, Central & West Coast
Wohnmöbel | Indiana, USA

„Ich bin der Ansicht, dass wir Vertrauen zeigen, indem wir unseren Teamleitern die Möglichkeit geben, beiderseitige Ziele auf ihre eigene Weise zu erreichen. Wir stellen Mitarbeiter ein, die zu guten Entscheidungen fähig sind, wissen, was als Nächstes geschehen muss und es umsetzen.“

Ich konzentriere mich auf die Partnerschaft mit meinem Team und darauf, ihnen bei der Erfüllung der Ziele unserer Geschäftstätigkeit zu helfen. Wenn die Mitglieder des Teams zeigen, dass sie in ihren Erfahrungsbereichen ohne Hilfe zurecht kommen, gehe ich dazu über, mehr als Assistent zu fungieren und für sie Hindernisse wegzuräumen. Ich versuche, mir vor Augen zu halten, dass jede Person unterschiedliche Stärken und Schwächen hat, daher ist es meine Aufgabe, ihre Entwicklung zu begleiten, zu fördern und anzuleiten. Ich verstehe, dass der Weg, den sie gehen, nicht unbedingt der Weg sein muss, den ich genommen hätte.“

Pacoma Hydraulic Technology: Das Bindeglied zu L&P Hydraulics

2017 hatten wir eine Idee: die Vergrößerung unserer Präsenz in konstruierten Industriekomponenten durch den Eintritt in den Markt für hydraulische Zylinder. 2018 unternahmen wir den ersten Schritt und hießen Precision Hydraulic Cylinders (PHC) im Leggett & Platt-Team willkommen.

2022 haben wir einen weiteren Schritt getan, indem wir Pacoma Hydraulic Technologies übernommen haben. Zusammen bilden die beiden Unternehmen als Teil unseres Segments Spezialprodukte die Leggett & Platt Hydraulics Group.

Langjähriger Erfolg

In 1952 begann das erste Werk in Eschwege hydraulische Komponenten für Massey-Ferguson, einen Hersteller für landwirtschaftliche Maschinen, zu produzieren. Erst 1987 erhielt Pacoma offiziell den Namen unter dem es heute bekannt ist.

Die hydraulischen Zylinder von Pacoma werden vor allem in Anwendungen für geländegängige Nutzfahrzeuge im Bauwesen genutzt, darunter Radlader, Bagger biegesteife und knickgelenkte Muldenkipper und Bulldozer. Durch seine Standorte in Deutschland, China und den USA spielt Pacoma eine große Rolle bei globalen Lieferungen, bei Designprojekten und bei der Konstruktion von hydraulischen Zylindern.

„Pacoma verwaltet eine hocheffiziente Wertschöpfungskette, die vielen globalen Kunden dient“, so David Brown, Präsident von L&P Hydraulics. „Besonders beeindruckt uns bei Pacoma das große Vertrauen, dass sie bei ihren Kunden aufgrund ihres kosteneffizienten Designs, ihrer fast mängelfreien Qualität und ihres hochautomatisierten Produktionsprozesses erworben hat. Ihre Leistungsfähigkeit und ihre Qualität machen sie zu einer wirklich großartigen Ergänzung zu L&P, und wir sind gespannt, was wir in Zukunft gemeinsam erreichen können.“

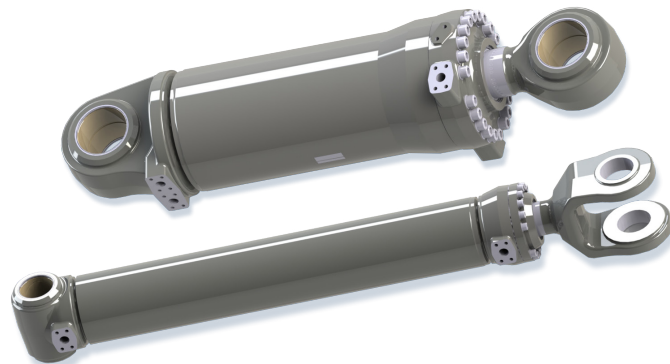

Auf diesem Bild sehen Sie oben einen Neigezylinder und unten einen Hubzylinder, die beide für Volvo hergestellt wurden.

Zukunftsfähigkeit anstreben

Pacoma und PHC haben Erfolg in ihren jeweiligen Märkten, und die neue Partnerschaft mit L&P ermöglicht es beiden Unternehmen, zur Erweiterung ihres Leistungsvermögens, ihrer Produktmärkte, ihres Kundenstamms und ihrer geografischen Präsenz zusammenzuarbeiten.

„Wir freuen uns darauf, zur expandierenden L&P-Geschäftseinheit Hydraulik mit einer breiteren Produktpalette und einem breiteren Kundenstamm beizutragen“, so Doug Rohn, Präsident von Pacoma. „Wir bringen mit unseren deutschen und chinesischen Fertigungsstätten mehr globale Präsenz und globales Leistungsvermögen ein; ich bin zuversichtlich, dass wir zusammen mit dem bestehenden Leistungsvermögen von PHC die jeweiligen Stärken unserer Unternehmen für deren weitere Entwicklung nutzbar machen können.“

Der Ehrgeiz, den Pacoma in Bezug auf Innovationen pflegt, ist ein weiterer Schlüsselwert, welcher sowohl der Energie bei L&P entspricht als auch die Entscheidung festigt, eine Partnerschaft mit Pacoma einzugehen. Vor dem Hintergrund der sich rapide entwickelnden Sensortechnik ist Pacoma dabei, einen bereits patentgeschützten Sensor zu entwickeln, wodurch wir uns am Trend hin zum autonomen Fahren beteiligen können – eine spannende Möglichkeit als Beitrag für eine neue dynamische Branche.



Gemeinsam stärker

Die Einbeziehung von Pacoma ist ein erstklassiges Beispiel dafür, wie man großartige Arbeit gemeinsam leisten kann. Viele Mitarbeiter aus unterschiedlichen Funktionen helfen uns, diese Partnerschaft möglich zu machen, darunter Teams aus den Bereichen Recht, Unternehmensentwicklung, Finanzen und anderen. „Es war ein Prozess intensiver Zusammenarbeit, um die Produkte, Kunden und Märkte von Pacoma zu verstehen und festzustellen, ob sie für die L&P-Strategie geeignet sind“, so David Brown. Letztlich stimmten alle überein, dass Pacoma eine großartige strategische Bereicherung wird.

Pacoma ist nicht nur eine großartige strategische Bereicherung, sondern passt auch aus kultureller Sicht sehr gut zu L&P, wobei David Brown besonders auf die starke Entsprechung der Unternehmenswerte von Pacoma und L&P hinweist.

Doug Rohn ist der gleichen Meinung: „Ich wusste sofort, als ich das Managementteam zum ersten Mal traf und von ihrer Geschäftstätigkeit, ihrer Kultur und ihren Stärken hörte, dass PHC und Pacoma zusammen Großartiges leisten können. Wir freuen uns, dass es auf so vielen Ebenen einen Gleichklang gibt.“

Stefan Leimbach, General Manager von Pacoma - Germany schließt sich diesem Enthusiasmus an: „Das Pacoma-Team freut sich darauf, Teil des Wachstumsplans von L&P zu werden, und ist froh, an dieser Strategie mitwirken zu können. Wir freuen uns auf zukünftige Projekte, streben nach Kundenzufriedenheit und wollen Teil eines ertragsfähigen Wachstums bei L&P Hydraulics sein.“

Willkommen in der L&P-Familie, Pacoma!

Lieferantenvielfalt bei L&P: Innovation durch Inklusion

Wir glauben daran, dass man Verantwortung übernehmen und neue Maßstäbe setzen muss. Unser Engagement für Lieferantenvielfalt ist eine Art, wie wir diesen Wert bei L&P ausleben. Wenn wir Partnerschaften mit vielfältigen Lieferanten gründen, verbessern wir die Innovation und bauen wichtige Beziehungen im Rahmen unserer Lieferkette auf.

„Lieferantenvielfalt hilft uns dabei, bessere Partner für unsere Standorte zu werden“, erklärt Marcus Olsen, VP of Global Procurement Services. „Sie hilft uns durch verschiedene Partnerschaften Wert zu finden und einen innovativen, risikogesteuerten und kostenbewussten Lieferstamm aufrechtzuerhalten.“

Lieferantenvielfalt und Lieferkette

Die Lieferkette besteht aus einer Reihe von Prozessen, die zur Umwandlung von Rohstoffen in nutzbare Gebrauchsgüter erforderlich sind. Zu diesem Prozess gehören alle Materialien, Lieferanten und Beförderungsunternehmen, die erforderlich sind, um die Waren zu unseren Niederlassungen zu bringen und das Fertigprodukt dann an unsere Kunden zu liefern.

Lieferantenvielfalt heißt, dass wir unsere Waren und Dienstleistungen von Unternehmen kaufen, die sich mindestens zu 51 % im Eigentum von traditionell unterrepräsentierten Gruppen, darunter Minderheiten, Frauen, Veteranen, Behinderte, Kleinunternehmen und LGBTQ+, befinden. Ein inklusiveres Lieferantenvielfaltprogramm erweitert den Pool potenzieller Lieferanten und fördert den Wettbewerb unter den Lieferanten, was die Produktqualität verbessern und Kosten verringern kann.



Unsere Methode

Seit 2015 erhebt L&P Daten über seine der Vielfalt dienenden Ausgaben, d. h. die Beträge, die es bei Lieferanten mit vielfältigen Eigentümern ausgibt, um Klarheit zu erhalten, wo sich seine Reichweite noch verbessern lässt. Zudem gründeten wir kürzlich ein Supplier Diversity Council [Ausschuss für Lieferantenvielfalt], der aus Mitarbeitern aus unterschiedlichen Teilen des Unternehmens besteht und dazu beitragen soll, eine professionelle Kultur des Engagements vielfältiger Lieferanten, eine Kultur der Inklusivität zu fördern.

„Unser Ziel ist die Entwicklung einer Beschaffungsorganisation, in welcher vielfältiges Engagement innerhalb unserer Lieferkette gefördert und geschätzt wird“, so Caroline Boeskool, Senior Director of Trade Operations. Der Ausschuss für Lieferantenvielfalt widmet sich vielen wichtigen Zielen, darunter:

- Entwicklung eines systemischen Ansatzes zur Pflege von Gelegenheiten für vielfältige Lieferanten
- Erhöhung des Engagements und der Vielfalt im Lieferstamm von L&P
- Ausrichtung unserer Messungen an der Umwelt-, Sozial- und Governance- bzw. ESG-Strategie und den Unternehmenswerten von L&P

Der Ausschuss besteht aus drei aufgabenorientierten Unterausschüssen, welche die „aktiven Teile“ des Programms darstellen. Sie sorgen für die Verbindung zwischen unseren Geschäftsbereichen und den Unternehmensteams und konzentrieren sich auf besondere Aspekte der Lieferantenvielfalt, darunter Prozessentwicklung, Lieferantenprogramme, Schulung und Kommunikation.

„Die Arbeit, die wir hier machen, verankert die Lieferantenvielfalt in unseren täglichen Beschaffungsprozessen und -systemen“, so Denis McAuliffe, Vice President of Purchasing für L&P Automotive und Leiter des Unterausschusses für Prozessentwicklung. „Diese Prozesse begründen ein Fundament, worauf unser Programm für Lieferantenvielfalt aufbauen und dessen ultimative Nachhaltigkeit unterstützen kann.“

Zukunftsprognose

In Bezug auf den zukünftigen Erfolg von L&P sind wir der Ansicht, dass der Ausbau eines voll entwickelten Lieferantenvielfaltsprogramms unserer Geschäftstätigkeit auf vielerlei Weise nützt. Der Wettbewerb in unserem Lieferantenstamm wird gefördert, die Produktqualität wird verbessert, die Kosten werden gesenkt, und die Markt von L&P wird insgesamt gestärkt. Durch die Geschäftsbeziehungen zu vielfältigen Lieferanten besitzen wir unbegrenzte Möglichkeiten zur Bewältigung einiger unserer stärksten Herausforderungen, zur Erkennung neuer Perspektiven und zur Entwicklung noch besserer Lösungen.

„Lieferantenvielfalt ist eine Methode von Unternehmen, produktiv mit historisch benachteiligten Gruppen zusammenzuarbeiten“, so Marcus Olsen. „Bei L&P hilft sie uns, Beziehungen zu unserem kommunalen Umfeld aufzubauen und die Standorte, an denen wir tätig sind, stärker zu unterstützen. Wenn wir das richtig hinbekommen, verhilft uns dieses Engagement zu neuen Ideen und unterschiedlichen Perspektiven, die für die Zukunft unglaublich wertvoll sind.“

L&P revanchiert sich:

gegenseitige Anteilnahme im Unternehmen und kommunalen Umfeld

Seit 2001 hat L&P mehr als 10 Millionen USD für sein kommunales Umfeld gespendet und über 350 Organisationen unterstützt. Im Hinblick auf unseren Kernwert, dass Mitarbeiter Mitarbeitende an erster Stelle stehen, priorisieren wir bei unseren Spenden drei Hauptziele: Inspiration für unsere Zukunft, Stärkung unserer Standorte und Unterstützung von Menschen in Krisensituationen.

Unsere Spendenziele sind die Motivation für unser Engagement als guter Nachbar. Laut Amy DeArmond, Director of Government Affairs, „[arbeiten wir] mit unseren Mitarbeitern an unseren Standorten zusammen, um Wege zu einer besseren Zukunft für alle zu finden. Wir priorisieren Ausbildung und die Fähigkeit zur Berufsausübung, helfen den finanziellen Härtefällen, stellen Katastrophenhilfe bereit und schützen diejenigen, die unter uns am meisten gefährdet sind.“

Zum Beispiel ist L&P ein langjähriger Partner von United Way. 2021 sammelten die Mitarbeiter fast 90.000 USD, um Hunderte von Organisationen durch kommunale Agenturen von United Way zu fördern – eine Spende, die durch eine Unternehmensspende von 190.000 USD an das weltweite Netzwerk von United Way vervielfacht wurde.

„Wir sind stolz auf unsere gemeinnützigen Partner und auf unser L&P-Team für deren Bemühungen um die Unterstützung der Orte, an denen wir leben und arbeiten“, so Ashly Farmer, Paralegal/Billing Coordinator. „Ich werde täglich an die erhebliche Bedeutung erinnert, die wir für diese Organisationen haben, und bin dankbar, dass L&P diese Unterstützung schätzt.“

Großzügigkeit – Geschichten von Mitarbeitern

Sich in Notzeiten revanchieren

Im Juli wurde Ost-Kentucky von vorher nie dagewesenen Überschwemmungen heimgesucht, die auch Teammitglieder in Winchester Spring betraf. Gelder von We Rise, einem von Mitarbeitern finanzierten US-Programm, das nach Naturkatastrophen Nothilfe für L&P-Familien bereitstellt, half dreizehn Familien, sich von ihrem Verlust zu erholen, darunter Joshua Shepherd und Jeffrey Reed.

Joshua Shepherd verlor seine beiden Autos in der Überschwemmung, und sein Haus wurde beschädigt. Jeffrey Reed und seine Familie mussten in ein höher gelegenes Gebiet fliehen und wurden von einer Bootscrew gerettet. Ihr gesamter Besitz ging verloren.

Durch die Großzügigkeit unserer Mitarbeiter und ihre Organisation We Rise erhielten Joshua Shepherd und Jeffrey Reed Beihilfen, die ihnen helfen sollten, weiterzumachen. „Einige Sachen, wie etwa Bilder, können wir nie ersetzen, aber das gespendete Geld half meiner Familie bei dem Versuch, wieder ein normales Leben zu führen“, so Jeffrey.

„Ich bin stolz darauf, für ein Unternehmen zu arbeiten, das uns als Mitarbeiter schätzt und uns in Notzeiten beisteht“, sagt Joshua. „Es ist ein gutes Gefühl, zu wissen, dass Kollegen für uns spenden und Ihre Freizeit einsetzen, um unseren L&P-Familien zu helfen.“



Jeffrey Reed

Joshua Shepherd

In Ennis Spring Veränderungen anstoßen

Melissa McAskill, Human Resources Manager in Ennis Spring in Ennis (Texas) schätzt die Sorge um andere, weil sie selbst früher von der Großzügigkeit fremder Menschen abhängig war.

„Als junges Mädchen wurde ich zusammen mit zwei Geschwistern von einer alleinerziehenden Mutter erzogen. Mein Mutter gab sich alle Mühe, aber wir waren arm.“ Später kam die Gemeinschaft ihrer Familie zu Hilfe, was sie zu dem Wunsch brachte, sich zu revanchieren. „Wenn Menschen an unserem Ort Hilfe brauchen, möchte ich sicherstellen, dass unsere örtlichen Wohltätigkeitsunternehmen Hilfe bekommen, um Menschen in Not zu helfen. Das ist meine Art, die Hilfe weiterzugeben.“

Obwohl Melissa McAskill viele Bemühungen geleitet hat, sich zu revanchieren, hält sie sich zurück und schreibt sie den Verdienst daran ihrem Team in Ennis Spring zu. „Unsere Mitarbeiter sind alle großartig darin, freiwillig ihr Geld und ihre Zeit einzusetzen.“ Das Team in Ennis organisiert Lebensmittelspenden, sammelt Decken und Mäntel für Notleidende und hilft Senioren und Veteranen ihre Höfe aufzuräumen. Das Team tat sich auch mit Across zusammen, einer örtlichen Organisation, die kostenlose provisorische Unterkünfte für Menschen in Krisensituationen bereitstellt.

Kürzlich spendete das Team sechzehn generalüberholte Fahrräder an den Boys and Girls Club von Ennis. „Ich glaube fest daran, dass jeder an irgendeinem Punkt in seinem Leben Unterstützung braucht, manchmal finanzielle, manchmal geistige und manchmal emotionale“, meint Melissa McAskill. „Ich bin jetzt in einer Position, in der ich im Leben anderer Menschen etwas verändern kann, und das mache ich solange wie möglich.“



Melissa McAskill