

InVision

Una mirada al **interior**.
Una mirada al **futuro**.

Nuestros valores **en acción**



PONER A LAS PERSONAS EN PRIMER LUGAR HACER LO CORRECTO

HACER UN GRAN TRABAJO JUNTOS

HACERNOS DUEÑO DE LA SITUACIÓN Y ELEVAR LA VARA

Poner a las personas en primer lugar

- Dar prioridad a la seguridad y al cuidado mutuo
- Brindar oportunidades de crecimiento y desarrollo en todos los niveles
- Crear un ambiente inclusivo donde prevalezcan el respeto mutuo, la empatía y la pertenencia
- Demostrar credibilidad a través de nuestras palabras y acciones

Hacer lo correcto

- Actuar con honestidad e integridad
- Conseguir los resultados de la manera correcta, siempre
- Enorgullecernos de nuestro trabajo
- Hablar con la verdad, sean las noticias buenas o malas, abiertamente, con franqueza y sin temor

Hacer un gran trabajo juntos

- Comprometerse con prescindencia de la jerarquía
- Colaborar en equipo
- Aceptar los desafíos con un sentido de urgencia y agilidad
- Trabajar para el bien de todos nosotros, y no para el bien de uno solo

Hacernos dueño de la situación y elevar la vara

- Aceptar la responsabilidad para agregar valor y marcar una diferencia
- Desafiar el statu quo y los prejuicios para mejorar las cosas
- Explorar nuevas perspectivas y aceptar el cambio
- Fomentar soluciones innovadoras y creativas para impulsar el impacto



Cuando asumí la función de director de operaciones (COO) en 2019, estaba resuelto a aumentar la agilidad y a expandir las capacidades y la colaboración en toda nuestra empresa. Pensé largo y tendido en las lecciones de mis experiencias pasadas, en qué estaba funcionando bien y dónde había oportunidades para mejorar.

Comencé a contemplar con más profundidad qué necesitábamos para impulsar el éxito a largo plazo. Inicialmente, sentí que estaba luchando contra el peso de la historia, pero hemos empezado a tomar impulso y a pensar más en el futuro en lo que se refiere a modernizar nuestros negocios, construir infraestructura crítica y promover nuestra cultura. Gracias a las habilidades y a los dedicados esfuerzos de muchas personas, estamos logrando un progreso considerable para darle vida a estas capacidades.

Durante el camino, la pandemia de COVID-19 cambió drásticamente el panorama global y nuestro modo de operar. Si bien 2020 fue un año muy difícil, pudimos superar juntos los desafíos, en gran parte debido a que nuestra forma de interactuar y relacionarnos evolucionó de manera muy positiva. A principios de 2021 se produjeron disturbios políticos importantes, lo cual no hizo más que aumentar el caos y generar amplios conflictos y división, lo opuesto a lo que estábamos experimentando en L&P.

Por ser una empresa mundial, venimos de numerosos orígenes con distintas culturas, etnias y sistemas políticos. He disfrutado mucho al relacionarme con compañeros de trabajo de todo el mundo, y he hecho muchos amigos durante mi permanencia en L&P. Lo más importante no reside en nuestras diversas culturas o políticas, sino en cómo trabajamos juntos y cómo nos tratamos unos a otros. Esto nunca fue más evidente que en los difíciles momentos que vivimos en los últimos años.

Por eso, inspirado por las características y los comportamientos que observé en ustedes, nuestros empleados, preparé una lista de los atributos que son colectivamente importantes para L&P. Depuramos la lista y llegamos a cuatro valores generales: **Poner a las personas en primer lugar**, **Hacer lo correcto**, **Trabajar muy bien en conjunto** y **Hacernos dueños de la situación y elevar la vara**. Se trata de un conjunto de valores compartidos que va más allá de las palabras y refleja las acciones que podemos llevar a cabo para ayudarnos y apoyarnos, y hacer de esta una empresa mejor.

Estos valores nos ayudaron a transitar los numerosos desafíos y obstáculos recientes y nos ayudarán a capitalizar las oportunidades en el futuro. En mi opinión, seguirán siendo fundamentales durante muchos años por venir.

Después de todo, fueron **ustedes** quienes los inspiraron.

Y ustedes nos ayudarán a llevarlos hacia delante mientras vivamos nuestros valores a diario. Juntos, garantiremos no solo el éxito de L&P sino un lugar de trabajo agradable y gratificante para todos nosotros.

¡Muchas gracias!

Mitch Dolloff
Presidente y Director Ejecutivo



Las personas, en primer lugar: Perspectivas de nuestros empleados

En Leggett & Platt, ponemos a las personas en primer lugar. Conozca a algunos de nuestros increíbles empleados, quienes nos cuentan cómo priorizan la seguridad y el bienestar, cómo construyen relaciones de conexión y confianza y ayudan a los demás a alcanzar su pleno potencial.



Catrina Lewis

Capacitadora EOJT 2
Productos para Camas | Georgia, EE. UU.

“Líderar y ayudar a otras personas es una segunda naturaleza para mí, y es por eso que mis compañeros de trabajo cumplen una función importante en mi puesto y son uno de los numerosos motivos por los que disfruto de mi trabajo. Cuando priorizo la seguridad, lo primero que me viene a la mente es asegurarme de que mis compañeros de trabajo y yo nos vayamos de la misma manera en que llegamos. Como capacitadora práctica experta (EOJT, por sus siglas en inglés), me aseguro no solo de estar impartiendo capacitación en forma segura y correcta, sino que si mi equipo advierte algún factor inseguro, comunicaremos algo al respecto. Me importa mucho comunicarme con mis compañeros de trabajo, y continuaré esforzándome por actuar con más eficiencia y seguridad en el lugar de trabajo.”



David Paez

Analista de Inteligencia Empresarial
Sede Corporativa | Missouri, EE. UU.

“Me han ofrecido crecimiento a través de capacitación práctica con nuestros socios comerciales y facilitadores de infraestructura. Nuestros líderes se han comprometido a proporcionarnos oportunidades de desarrollo, para la cual se aseguran de que tengamos tiempo y respaldo amplios para emprender nuestras tareas y perseguir nuestros objetivos debidamente. Me siento profundamente honrado de formar parte de Leggett & Platt.”



Jake Green

Jefe de Ingeniería
Aerospace | Dunstable, Reino Unido

“Considero que la autonomía y la honestidad son claves para generar una cultura de confianza dentro de mis equipos. Es fundamental brindar comentarios honestos sobre el desempeño para mantener a todo el equipo alineado con los objetivos de la tarea, lo cual permite que las personas trabajen de manera independiente. Para respaldar este objetivo, me aseguro de que las tareas estén en línea con el personal apropiado y que se disponga de oportunidades de guía y desarrollo estimulando siempre la comunicación bidireccional en todas las áreas.”



Denver Davidson

Coordinador de Medio Ambiente,
Salud y Seguridad
Productos para Camas | Georgia, EE. UU.

“Cuando usted se preocupa por sus empleados, la seguridad ocupa naturalmente el primer lugar. Mi equipo y yo abordamos todas las situaciones teniendo en mente la seguridad. Para tener un ambiente seguro, todos deben trabajar en conjunto. La comunicación tiene mucho que ver. Cuando veo que alguien está haciendo algo que no es seguro, comunico una forma más segura de completar la misma tarea. Las personas suelen estar dispuestas al cambio cuando saben que existe una forma más segura.”



Mike Nelson

Director de Bienes Raíces y
Establecimientos
Sede Corporativa | Missouri, EE. UU.

“L&P siempre ha ofrecido oportunidades de crecimiento y desarrollo, y agradezco la posibilidad de desempeñarme en comités y consejos y de respaldar tareas filantrópicas dentro de la empresa. Participo en una organización nacional de profesionales de bienes raíces corporativos, pares y competidores. Esto me permite comparar y considerar las mejores prácticas de su clase, mantenerme al día con la dinámica del mercado y comprender las nuevas tendencias y métricas que miden el éxito en toda nuestra cartera de bienes raíces. Oportunidades como esta garantizan que L&P continúe evolucionando y mejorando en la administración de nuestros bienes raíces. Los últimos años han demostrado el apoyo continuo y mejorado de nuestra empresa a los empleados, a nuestro bienestar y a las constantes oportunidades de desarrollo. Siento un enorme entusiasmo por lo que nos depara el futuro.”



Kristy Robbins

Coordinadora de Recursos Humanos
Productos para Camas | Georgia, EE. UU.

“Trabajo en Recursos Humanos, y nuestra máxima prioridad es nuestro personal. Nos concentramos en nuestros empleados y sus necesidades, asegurándonos de que ellos se sientan cómodos y confíen en nosotros y en la empresa. Siempre tratamos de brindarles la mejor experiencia, desde la incorporación como nuevo empleado hasta venir a trabajar todos los días sabiendo que alguien los respalda. Hacemos todo lo posible por ir a la planta de producción y conocer a los empleados de cada planta. También tratamos de ir más allá, respondiendo a sus preguntas, cuando los empleados necesitan ayuda con los beneficios o cuando simplemente necesitan a alguien que los escuche. Como equipo de RR. HH., procuramos mejorar constantemente para que nuestros empleados siempre sepan que nos preocupamos.”



Joseane Paiva

Analista de Recursos Humanos
Productos para Camas | Brasil

“Trabajo en L&P desde hace 16 años en el sector de Recursos Humanos, junto a mi compañero Cláudio Nascimento, responsable de Medio Ambiente, Salud y Seguridad. Para nosotros es gratificante trabajar en una empresa que pone al factor humano en el centro de su estrategia, y que continuamente nos ofrece buenas condiciones de trabajo. L&P es muy activa en la comunidad, ya sea por medio de sus donaciones o por alentar a los empleados a participar en tareas voluntarias, especialmente cuando se trata de la salud.

Irmandade Santa Casa Misericórdia de Camanducaia es una organización filantrópica sin fines de lucro que ayuda a la población de bajos ingresos por medio del Sistema Único de Salud (Sistema Único de Saúde) regulado por el gobierno. El hospital se mantiene a través de donaciones, y nosotros contribuimos en momentos de necesidad específicos. Nos sentimos motivados al saber que estamos preocupándonos por el bienestar de nuestra comunidad.”



Danny Greenslade

Gerente de Operaciones
Aerospace | Wiltshire, Reino Unido

“Mi equipo sabe que mi puerta siempre está abierta para hablar de cualquier tema que quieran abordar —ya sea laboral o personal— y, antes de dar mi opinión, los escucho para entender toda la situación. Aliento a todas las personas con las que trabajo a que se sientan empoderadas en sus funciones confiando en que tomen sus propias decisiones. Si sienten inseguridad con respecto a algo, también tomo medidas para que dispongan de asesoramiento y apoyo. Al hacerme tiempo para mis colegas espero que, mientras trabajamos como un equipo, se sientan confiados para ser la mejor empresa posible.”



Jalisa Coleman

Contadora
Hanes | Carolina del Norte,
Estados Unidos de América

“Hanes tiene varias políticas y procedimientos para garantizar que nuestro ambiente de trabajo sea seguro, justo e inclusivo para todos los empleados. Nuestros equipos de administración y liderazgo priorizan el hecho de mantener informados a los empleados a través de distintas medidas de comunicación, para que así todos estén “al tanto de todo”. A todos los empleados les recomendamos enfáticamente que compartan sus ideas o inquietudes mediante una política de puertas abiertas, ya que de esa manera todos reciben igualdad de oportunidades para expresarse y crecer junto a la empresa. Personalmente, tengo sentido de pertenencia debido a mis conexiones con varios empleados, lo cual me ha ayudado a crecer como persona y en mi función dentro de la empresa. Me siento valorada y agradezco las oportunidades que tengo en Hanes. Creo que somos, verdaderamente, una familia en el trabajo.



Russ Dunton

Director de Operaciones, Centro y Costa Oeste
Muebles para el Hogar | Indiana, EE. UU.

“Creo que demostramos confianza al darles a los líderes de nuestros equipos la posibilidad de alcanzar objetivos mutuos a su manera. Contratamos a personas que tengan la capacidad de tomar buenas decisiones, de prever lo que es preciso hacer y de lograr que suceda.

Me concentro en trabajar en asociación con mi equipo y en ayudarlo a este a cumplir los objetivos de nuestra operación. Una vez que demuestran que tienen las habilidades para manejarse solos en sus áreas de especialización, paso a ocupar un lugar parecido al de un asistente y soy el que les saca los obstáculos del medio. Trato de tener en mente que cada persona tiene diferentes fortalezas y debilidades, así que asumo la tarea de tutelarlos, alentarlos y dirigir su desarrollo. Comprendo que el trayecto que ellos eligen no tiene por qué ser el que yo hubiera elegido.”

Pacoma Hydraulic Technology:

El eslabón faltante de L&P Hydraulics

En 2017 tuvimos una idea: aumentar nuestra presencia en componentes industriales de ingeniería ingresando al mercado de los cilindros hidráulicos. En 2018 dimos el primer paso y recibimos con beneplácito la incorporación de Precision Hydraulic Cylinders (PHC) al equipo de Leggett & Platt.

Ahora, en 2022, hemos dado otro paso adquiriendo Pacoma Hydraulic Technologies. Juntas, las dos empresas componen Leggett & Platt Hydraulics Group como parte de nuestro segmento de Productos Especializados.

Un éxito establecido

En 1952, la primera planta en Eschwege, Alemania, comenzó a proveer componentes hidráulicos a Massey-Ferguson, un fabricante de maquinarias agrícolas. No sería sino hasta 1987 que Pacoma recibiría oficialmente el nombre con la que la conocemos hoy.

Los cilindros hidráulicos de Pacoma se utilizan principalmente en aplicaciones de vehículos todoterreno en la industria de la construcción, incluidas cargadoras de ruedas, excavadoras, volquetes rígidos y articulados y niveladoras. Con establecimientos en Alemania, China y los EE. UU., Pacoma desempeña una función esencial en el suministro, diseño e ingeniería de los cilindros hidráulicos a nivel mundial.

“Pacoma administra una cadena de valor sumamente eficiente y presta servicio a numerosos clientes de todo el mundo”, dice David Brown, presidente de L&P Hydraulics. “Una de las cosas más sorprendentes de Pacoma es el nivel de confianza que se ha ganado con sus clientes debido a sus diseños económicamente eficientes, su calidad cercana a cero defectos y un proceso de producción altamente automatizado. Sus capacidades y su calidad los convierte en un excelente aliado de L&P, y sentimos mucho entusiasmo por comprobar lo que podemos hacer juntos”.

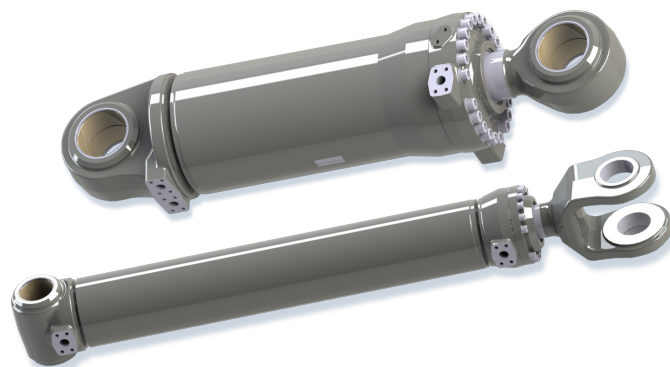

Aquí se muestra un cilindro de inclinación (arriba) y un cilindro de elevación (abajo) fabricados para Volvo.

Impulsando el futuro

Pacoma y PHC han tenido éxito en sus respectivos mercados, y esta nueva asociación permitirá que ambas empresas trabajen juntas para expandir sus capacidades, mercados de productos, base de clientes y alcance geográfico.

“Estamos encantados de contribuir a la unidad de negocios hidráulicos en plena expansión de L&P con una gama de productos y una base de clientes más amplias”, señala Dough Rohn, presidente de Pacoma. “Con nuestras plantas de fabricación alemanas y chinas, aportamos presencia mundial y capacidades adicionales. En combinación con las capacidades existentes de PHC, confío en que ambos aprovecharemos nuestras fortalezas para que nuestras empresas evolucionen”.

La ambición de Pacoma en cuanto a la innovación es otro valor clave que coincide con la energía de L&P y que ayudó a solidificar la decisión de asociarnos con ellos. Con las tecnologías de sensores en rápida evolución, ya tienen un sensor protegido por patente en etapa inicial en desarrollo que nos permitirá participar en la tendencia hacia la autonomía del vehículo: una oportunidad magnífica para contribuir a una industria nueva y dinámica.



Juntos somos más fuertes

Incorporar a Pacoma al equipo es un excelente ejemplo de cómo hacer un gran trabajo juntos. Muchos empleados de distintas funciones ayudaron a posibilitar esta asociación, entre ellos equipos de sectores legales, de desarrollo corporativo, finanzas y otros. David dice: “Fue un proceso de intensa colaboración entender los productos, clientes y mercados de Pacoma con el fin de determinar cómo encajaban ellos en la estrategia de L&P, y finalmente se llegó al acuerdo de que Pacoma encajaba perfectamente en la estrategia”.

Y Pacoma no solo encaja perfectamente en la estrategia, sino también desde una perspectiva cultural, y David destaca la fuerte alineación de los valores empresariales entre L&P y Pacoma.

Doug coincide, y agrega: “La primera vez que conocí el equipo de administración de L&P y supe cómo es su negocio, su cultura y sus fortalezas, me quedó claro que PHC y Pacoma pueden hacer grandes cosas juntas. Nos complace tener una alineación tan fuerte en tantos niveles”.

Stefan, gerente general de Pacoma, Alemania, se hace eco del entusiasmo: “El equipo de Pacoma se siente complacido de formar parte del plan de crecimiento de L&P, y se alegra de participar en esta estrategia. Aguardamos con ansias los futuros proyectos, en los que nos esforzaremos por lograr la satisfacción de los clientes, y formar parte de un crecimiento rentable con L&P Hydraulics”.

¡Bienvenida a la familia de L&P, Pacoma!

Diversidad de proveedores en L&P:

Innovación a través de la inclusión

Creemos que es fundamental hacernos dueños de la situación y elevar la vara. Nuestro compromiso con la diversidad de proveedores es una de las maneras en las que ponemos de manifiesto este valor en L&P. Cuando creamos alianzas con proveedores diversos, mejoramos la innovación y construimos relaciones valiosas dentro de nuestra cadena de suministro.

“La diversidad de proveedores nos ayuda a convertirnos en mejores aliados de nuestras comunidades”, explica Marcus Olsen, vicepresidente de Servicios de Adquisiciones Globales. “Nos ayuda a encontrar valor a través de distintas asociaciones y a mantener una base de suministro innovadora, con gestión de riesgos y centrada en los costos”.

Diversidad de proveedores y la cadena de suministro

La cadena de suministro es el conjunto de procesos requeridos para convertir la materia prima en bienes utilizables para el consumo. Este proceso incluye todos los materiales, proveedores y empresas de transporte necesarios para llevar esos bienes a nuestras sucursales y luego entregar el producto terminado a nuestros clientes.

La diversidad de proveedores significa que compramos nuestros bienes y servicios a empresas que son propiedad y están operadas en al menos un 51% por grupos tradicionalmente subrepresentados, incluidas minorías, mujeres, veteranos, personas con discapacidades, pequeñas empresas y LGBTQ+. Un programa de diversidad de proveedores más inclusivo amplía el conjunto de potenciales proveedores y promueve la competencia en la base de proveedores, lo cual puede mejorar la calidad del producto e impulsar la reducción de los costos.



Nuestro enfoque

Desde 2015, L&P ha rastreado los datos sobre gastos en diversidad (el monto en dólares gastado con proveedores de propiedad diversa) para monitorear dónde podemos expandir nuestro alcance. Asimismo, recientemente creamos un Consejo de Diversidad de Proveedores compuesto por empleados que representan diferentes partes de la empresa, para ayudar a promover una cultura profesional de participación e inclusividad de proveedores diversos.

“Nuestro objetivo es desarrollar una organización de compras donde se aliente y se valore la participación diversa dentro de nuestra cadena de suministro”, menciona Caroline Boeskool, directora principal de Operaciones Comerciales. El Consejo de Diversidad de Proveedores aborda numerosos e importantes objetivos, incluidos los siguientes:

- Desarrollar un enfoque sistémico a fin de cultivar oportunidades para proveedores diversos
- Aumentar la participación y la diversidad entre la base de suministro de L&P
- Alinear nuestra métrica para reflejar la estrategia ambiental, social y de gobernanza (ESG, por sus siglas en inglés) de L&P, así como sus valores empresariales

El Consejo consta de tres subcomités orientados hacia tareas, que conforman las “partes funcionales” del programa. Ellos proveen la conectividad entre nuestras unidades de negocios y equipos corporativos y se concentran en elementos específicos de la diversidad de proveedores, incluidos el desarrollo de procesos, los programas de proveedores y la capacitación y comunicación.

“El trabajo que estamos haciendo ayudará a incorporar la diversidad de proveedores en nuestros procesos y sistemas de compras cotidianos”, dice Denis McAuliffe, vicepresidente de Compras para L&P Automotive y líder del subcomité de desarrollo de procesos. “Estos procesos establecerán una base a partir de la cual nuestro programa de diversidad de proveedores podrá continuar expandiéndose y respaldar su máxima sostenibilidad”.

Perspectiva del futuro

A medida que miramos hacia el éxito futuro de L&P, consideramos que concebir un programa desarrollado de diversidad de proveedores beneficiará a nuestra empresa de muchas maneras. Eso puede promover la competencia en nuestra base de proveedores, mejorar la calidad de los productos, impulsar la reducción de los costos y mejorar la marca general de L&P. Al asociarnos con diversos proveedores, tenemos un potencial ilimitado para abordar algunos de nuestros mayores desafíos, explorar nuevas perspectivas y desarrollar soluciones aún mejores.

“La diversidad de proveedores es una forma en la que las corporaciones pueden interactuar productivamente con comunidades históricamente desatendidas”, señala Marcus. “En L&P, nos ayudará a aliarnos con nuestras comunidades más plenamente apoyando a los vecindarios en los que operamos. Si se hace bien, podemos lograr esta interacción con ideas novedosas y diferentes perspectivas que serán increíblemente valiosas en el futuro”.

L&P retribuye:

Cuidándonos unos a otros y también a nuestras comunidades

Desde el año 2001, L&P ha donado más de diez millones de dólares a nuestras comunidades y ha respaldado a más de 350 organizaciones. Al tener como valor central el poner a las personas en primer lugar, asignamos prioridad a la donación con tres objetivos fundamentales: inspirar nuestro futuro, elevar nuestras comunidades y ayudar a quienes están en crisis.

Nuestros objetivos de donación impulsan nuestro compromiso de ser un buen vecino comunitario. De acuerdo con Amy DeArmond, directora de Asuntos de Gobierno: “Nos asociamos con nuestros empleados dentro de nuestras comunidades para construir caminos hacia un futuro mejor para todos al priorizar la educación y la preparación profesional, ayudar a quienes enfrentan dificultades financieras, brindar ayuda en casos de desastres y proteger a los más vulnerables entre nosotros”.

Como ejemplo, L&P ha sido un aliado de larga data de United Way. En 2021, los empleados recaudaron casi \$90,000 para financiar cientos de organizaciones a través de agencias de United Way locales: una donación que se vio multiplicada por una donación corporativa de \$190,000 a la red de United Way a nivel mundial.

“Estamos orgullosos de nuestros socios benéficos y de nuestro equipo de L&P por sus esfuerzos para respaldar las comunidades en las que vivimos y trabajamos, dice Ashly Farmer, asistente legal y coordinadora de facturación. “Todos los días me recuerdan nuestro impacto significativo en estas organizaciones, y estoy agradecida de que L&P valore este apoyo”.

Historias de generosidad

Retribuir en tiempos de necesidad

En el mes de julio, inundaciones sin precedentes devastaron el este de Kentucky, en los EE. UU., y afectaron a los miembros del equipo de Winchester Spring. Los fondos de We Rise, un programa estadounidense financiado por empleados que ayuda a satisfacer las necesidades de emergencia de las familias de L&P después de los desastres naturales, ayudaron a trece familias a recuperarse de la pérdida, incluidos Joshua Shepherd y Jeffrey Reed.

Joshua perdió sus dos vehículos a causa de las inundaciones y también sufrió daños en su vivienda. Jeffrey y su familia tuvieron que evacuar para dirigirse a terrenos más altos y fueron rescatados por una cuadrilla en una embarcación. Perdieron todo.

Gracias a la generosidad de nuestros empleados y a We Rise, Joshua y Jeffrey recibieron fondos que les ayudaron a recuperarse. “Algunas cosas, como los cuadros, jamás podrán ser reemplazadas, pero el dinero recibido ha ayudado a mi familia a tratar de recuperar una vida normal”, explica Jeffrey.

“Estoy orgulloso de trabajar en una empresa que nos valora como empleados y que está presente en nuestros momentos de necesidad”, dice Joshua. “Es una buena sensación saber que los compañeros de trabajo están aquí para donar y ofrecer su tiempo voluntariamente para ayudar a nuestras familias de L&P”.



Jeffrey Reed

Joshua Shepherd

Marcar una diferencia en Ennis Spring

Melissa McAskill, gerente de Recursos Humanos en Ennis Spring, en Ennis, Texas, valora la preocupación por los demás porque alguna vez dependió de la generosidad de personas extrañas.

“Cuando era niña, fui criada junto a dos hermanos solo por mi madre. Ella hizo todo lo que pudo, pero crecimos en la pobreza”. Un tiempo después, la comunidad de Melissa acudió en ayuda de su familia, lo que motivó su deseo de retribuir. “Las personas de nuestra comunidad necesitan ayuda, y por eso quiero asegurarme de que las organizaciones benéficas locales reciban asistencia para ayudar a quienes lo necesitan. Es mi forma de continuar la cadena de favores”.

Si bien Melissa dirige muchas tareas de retribución, humildemente atribuye el crédito a su equipo de Ennis Spring. “Todos nuestros empleados desarrollan una excelente tarea voluntaria y ofrecen su dinero y su tiempo”. El equipo de Ennis organizó colectas de alimentos, recolectó mantas y abrigos para los necesitados y planificó limpiezas de jardines para ancianos y veteranos. También se asociaron con Across, una organización local que provee viviendas transitorias sin cargo para las personas en crisis.

Hace poco, el equipo donó dieciséis bicicletas reacondicionadas al programa Boys and Girls Club de Ennis. “Creo firmemente que todos necesitan recibir apoyo —financiero, mental o emocional— en algún momento de su vida”, concluye Melissa. “Ahora estoy en una posición en la que puedo marcar una diferencia en la vida de los demás, y lo haré tanto como sea posible”.



Melissa McAskill